

# FEIDWOOD

**F210DIGI : Scie à onglet radiale – Laser – 1500 W**



**CE F210DIGI – Scie à onglet radiale – LASER + Affichage digital**



MISE EN GARDE : Ne pas utiliser l'appareil sans lire la notice d'instruction.

## TABLE DES MATIERES

1. Caractéristiques techniques :	Page 3
2 . Description de la machine:	Page 3
3 . Instructions des sécurité :	Pages 4 – 10
4 . Utilisation :	Page 10
5 . Alimentation :	Page 10
6 . Conditions d'utilisations :	Page 10
7 . Déballage :	Page 11
8 - Montage et réglage :	Page 11 – 14
a) Déverrouillage de la tête de scie	
b) Déverrouillage du protège lame inférieur	
c) Réglage de l'angle d'onglet	
d) Réglage de l'angle de biseautage	
e) Utilisation de la butée	
f) Fixation de la scie	
g) Installation et changement de lame	
h) Raccord du sac récupérateur de copeaux	
i) Montage et réglage des allonges de table	
j) Utilisation et réglage du LASER	
k) Utilisation de l'affichage digital	
9 - Guide d'utilisation :	Page 15 – 17
10 – Mise en route & utilisation :	Page 17
a) Mise en route	
b) Utilisation	
11 – Entretien :	Page 18 - 19
12 – Solutions aux problèmes courants :	Page 20
13 – Déclaration de conformité  :	Page 21

Nous vous remercions de nous avoir préférés dans le choix de ce produit.

**ATTENTION ! Avant d'employer cet outil électrique, lisez et appliquez attentivement les normes de sécurité et les instructions suivantes :**

*Avant de commencer votre travail, assurez-vous de savoir arrêter la machine. L'emploi incorrect de la machine peut provoquer de graves blessures. Conservez soigneusement et gardez à portée de la main ces instructions de façon à pouvoir les consulter en cas de nécessité.*

**ATTENTION :** *Le fabricant se réserve le droit de changer les caractéristiques techniques sans préavis.*

*Manufacturer reserves the right to change specifications without notice.*

*Photos et schémas non contractuels. Fournis à titre indicatifs.*

*Made in P.R.C*

*Année de fabrication : 2007*

*FEIDWOOD – Trade mark / Marque de la société FEIDER*

## 1 - Caractéristiques Techniques & Capacités de coupe :

### A - Caractéristiques techniques & capacités de coupe :

Techniques	
Caractéristiques	Valeurs
Alimentation	230V ~ 50Hz
Puissance S6 70%	1500 W
Vitesse à vide	4500 /min
Diamètre de la lame	210 mm
Alésage	30 mm
Câble d'alimentation	5 mètres
Base pivotante G/D	0° - 45°
Tête inclinable (biseautage)	0° - 45°
Classe d'isolation	II
Pression sonore	<b>L<sub>pa</sub> : 92 dB(A)</b>
Puissance sonore	<b>L<sub>wa</sub> : 105 dB(A)</b>

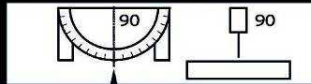
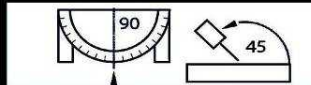
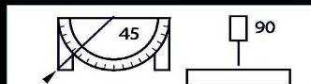
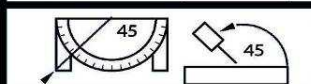
	<b>200x60 mm</b>
	<b>200x40 mm</b>
	<b>140x60 mm</b>
	<b>140x40 mm</b>

*Les capacités maximales de coupe sont mesurées en fonction de la course totale de la lame - Données à titre indicatifs  
Peuvent varier selon le type de lame montée sur la scie.*

## 2 - Description de la machine

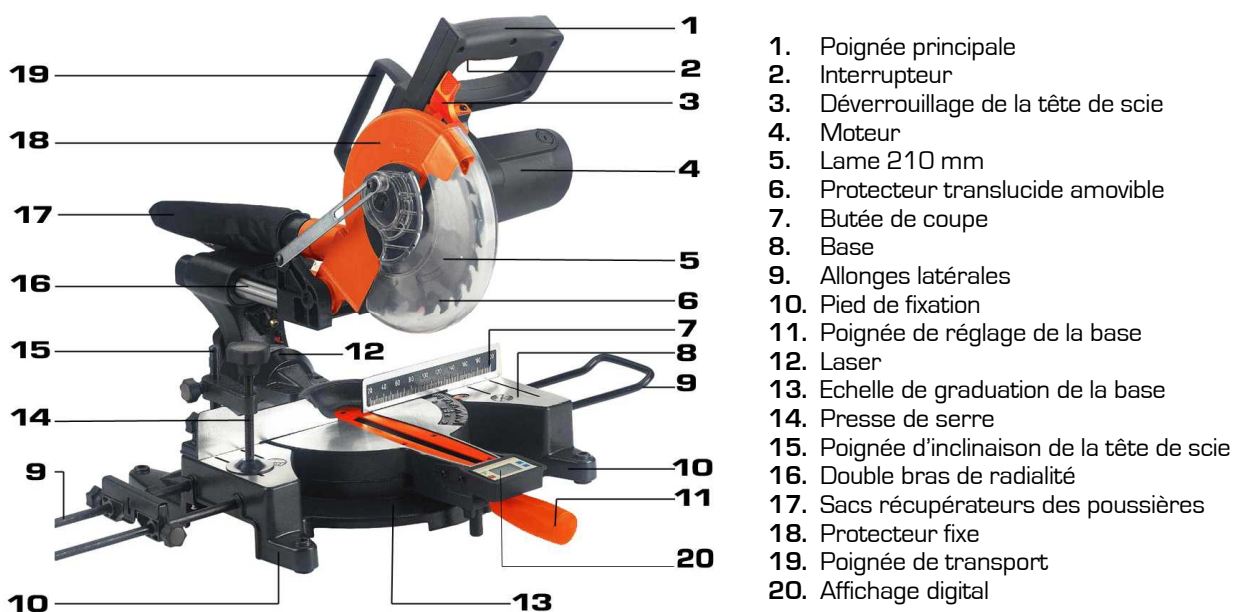



Les équipements électriques et électroniques font l'objet d'une collecte sélective.



En application de la directive DEEE concernant l'environnement, il est interdit d'éliminer les appareils électriques ou électroniques usagés dans la nature ou une simple décharge publique. Il est demandé de les porter dans un dépôt prévu à cet effet pour le recyclage.



Portez des lunettes de sécurité, des protections auditives, un masque anti-poussières et des gants de protection.



Le symbole pour la double isolation veut dire que l'outil ne comporte pas de moyen de raccordement à la terre. Il n'est donc pas nécessaire de le brancher à une fiche de prise de courant avec terre.



**Attention !!! Rayon laser !!!**

Ne pas fixer des yeux le faisceau du laser !  
Ne pas pointer le laser vers d'autres personnes quand il est allumé !  
**Produit laser de classe II**

### 3 - Instructions de sécurité



**MISE EN GARDE !** Pour réduire les risques d'incendie, de choc électrique et de blessure des personnes lors de l'utilisation des outils électriques, il est recommandé de toujours respecter les précautions de sécurité de base, y compris la précaution suivante :

Lire toutes les instructions contenues dans ce manuel avant d'essayer de mettre en fonctionnement la scie. Conserver le présent manuel et le relire à chaque fois qu'il est nécessaire.

**1 - Garder l'aire de travail propre :**

Des aires de travail et des établis encombrés sont sources de blessures.

**2 - Tenir compte de l'environnement de l'aire de travail :**

Ne pas exposer les outils à la pluie. Ne pas utiliser les outils dans des endroits humides. Garder l'aire de travail bien éclairée. Ne pas utiliser les outils en présence de liquides ou de gaz inflammables.

**3 - Protection contre les chocs électriques :**

Eviter le contact du corps avec des surfaces reliées à la terre (par exemple tuyaux, radiateurs, tables de cuisson, réfrigérateurs)

**4 - Garder les enfants et autres personnes éloignés :**

Ne pas laisser les spectateurs toucher l'outil ou son câble d'alimentation ou la rallonge. Il est recommandé de maintenir tous les spectateurs éloignés de l'aire de travail.

L'utilisateur doit être âgés d'au moins 18 ans. Les apprentis âgés d'au moins 16 ans doivent opérer sous la surveillance d'un adulte.

**5 - Ranger les outils en état de repos :**

Lorsqu'ils ne sont pas utilisés, il est recommandé de ranger les outils dans des locaux secs, de les placer hors de la portée des enfants, soit en hauteur soit sous clef.

**6 - Ne pas forcer sur l'outil :**

L'outil travaillera mieux et sera plus sûr à la vitesse pour laquelle il est prévu.

**7 - Utiliser l'outil approprié :**

Ne pas forcer des outils ou accessoires légers à effectuer des travaux normalement réalisés avec des outils plus lourds. Ne pas utiliser des outils pour des travaux non prévus ; par exemple, ne pas utiliser des scies circulaires pour couper des branches.

**8 - S'habiller correctement :**

Ne pas porter des vêtements amples ou des bijoux, ils peuvent être happés par des parties en mouvement. Des gants de caoutchouc et des chaussures antidérapantes sont recommandés pour des travaux extérieurs. Porter une coiffe de protection pour maintenir les cheveux longs.

**9 - Utiliser des équipements de protection individuelle, portant le marquage** 

Lors de toute utilisation de votre machine, l'usage d'équipements de protection individuelle est obligatoire : gants, casque de protection auditive, lunette de protection oculaire, masque de protection respiratoire, chaussures de sécurité...

#### **10 - Raccorder l'équipement d'évacuation des poussières :**

Si des dispositifs sont prévus pour le raccordement d'équipements de ramassage et d'évacuation des poussières, s'assurer que ceux-ci sont raccordés et correctement utilisés.

#### **11 - Ne pas endommager le câble d'alimentation :**

Ne jamais tirer sur le câble pour l'enlever de la prise de courant. Maintenir le câble éloigné des sources de chaleur, des parties grasses et des arêtes tranchantes.

#### **12 - Ne pas présumer de ses forces :**

Toujours garder une position stable et un bon équilibre.

#### **13 - Entretenir les outils avec soin :**

Maintenir les outils de coupe aiguisés et propres pour une meilleure et plus sûre performance. Suivre les instructions pour la lubrification et le changement des accessoires. Vérifier périodiquement le câble d'alimentation et, s'il est endommagé, le faire remplacer par un réparateur agréé. Vérifier périodiquement les rallonges du câble d'alimentation et les remplacer si elles sont endommagées. Maintenir les poignées sèches, propres et exemptes de graisse et d'huile.

#### **14 - Déconnecter les outils :**

Quand ils ne sont pas utilisés, avant un entretien et pour changer les accessoires tels que lames, forets et couteaux.

#### **15 - Retirer les clés de réglage :**

Prendre l'habitude de vérifier que les clés de réglage sont retirées de l'outil avant de le mettre en marche.

#### **16 - Eviter les démarrages intempestifs :**

S'assurer que l'interrupteur est en position arrêt avant de brancher la prise de courant.

#### **17 - Utiliser des rallonges d'extérieur :**

Lorsque l'outil est utilisé à l'extérieur, n'utiliser que des rallonges conçues et prévues pour une utilisation extérieure.

#### **18 - Rester vigilant :**

Surveiller ce que l'on fait. Faire preuve de bon sens. Ne pas faire fonctionner l'outil quand on est fatigué.

#### **19 - Vérifier les pièces endommagées :**

Avant de réutiliser l'outil, il est recommandé de le vérifier soigneusement pour déterminer s'il peut fonctionner correctement et remplir sa fonction. Vérifier l'alignement des pièces en mouvement, la fixation des pièces en mouvement, la rupture de pièces, le montage et toutes les autres conditions qui peuvent affecter le fonctionnement de l'outil. Sauf indications contraires dans les instructions, il est recommandé de faire réparer correctement ou remplacer, par un service agréé, un protecteur ou toute autre pièce endommagée. Les interrupteurs défectueux doivent être remplacés par un service agréé. Ne pas utiliser l'outil si l'interrupteur ne commande plus ni l'arrêt ni la marche.

#### **20 - Avertissement :**

L'utilisation de tout accessoire, autre que ceux recommandés dans les instructions, peut présenter un risque de blessures des personnes.

#### **21 - Faire réparer l'outil par du personnel qualifié :**

Le présent outil électrique est conforme aux règles de sécurité appropriées. Il convient que les réparations soient effectuées uniquement par du personnel qualifié, en utilisant des pièces détachées d'origine ; autrement, il peut en résulter un danger considérable pour l'utilisateur.

#### **22 - Ne pas négliger l'entretien de l'outil :**

C'est le seul moyen d'en garantir l'efficacité. Observer les indications concernant le graissage de l'outil et remplacer régulièrement les pièces usagées.

### **INSTRUCTIONS DE SECURITE ADDITIONNELLES**

#### **ATTENTION ! Le non-respect des précautions suivantes peut provoquer des dommages graves aux personnes !**

*Comme avec toute autre machine, des mesures de sécurité appropriées doivent être prises contre les dangers qui peuvent se manifester durant le fonctionnement ou l'utilisation de la scie. Afin de réduire les risques d'accident, manœuvrer systématiquement la machine avec la plus grande attention.*

#### **Débranchez toujours votre outil avant d'effectuer toute réparation ou toute opération d'entretien, y compris pour changer la lame.**

- Lire le manuel d'utilisation de la machine jusqu'à en comprendre parfaitement les modalités d'utilisation, les limites et les éventuels dangers spécifiques.
- Ne jamais abandonner la machine en marche. Ne jamais s'éloigner de la machine avant qu'elle ne soit totalement arrêtée.
- Ne jamais utiliser la machine sous l'effet de drogues, alcool ou médicaments.
- Assurez-vous que l'éclairage est suffisant, qu'il soit général ou localisé.
- N'utilisez pas cette scie si les protèges lames ne sont pas en places.
- Tenir les doigts à distance de la lame.

- Contrôler la taille et le type de la lame. N'utiliser que des lames de 210 mm x 30 mm x 2.8 mm. Utiliser seulement des lames recommandés pour une vitesse supérieure ou égale à celle indiquée sur la machine.
- N'utilisez pas cette scie pour couper des métaux ou de la pierre.
- Ne laissez jamais d'enfant ou d'adolescent de moins de 18 ans utiliser cette scie.
- Soyez suffisamment familiarisé avec le mode de fonctionnement, les réglages et l'utilisation de cette scie avant de l'utiliser.
- Durant la coupe, la pièce doit être maintenue fermement dans l'étau fixé à la table de travail.
- Après chaque opération de coupe, soulever la tête de coupe et contrôler que le protecteur mobile du disque soit correctement fermé.
- N'utilisez pas cette scie pour couper des bûches.
- Signalez les défauts concernant l'outil, les protèges lames ou les lames au SAV FEIDER dès que vous les découvrez.
- Faites en sorte de toujours fixer votre scie à un établi lorsque c'est possible.
- Tenez-vous toujours d'un seul et même côté de la scie lorsque vous l'utilisez.
- Lorsque vous coupez des pièces de bois rondes, utilisez des serre-joints afin d'empêcher que la pièce ne roule d'un côté ou de l'autre de la lame.
- Ne retirez jamais à la main les copeaux, la sciure ou autres débris près de la lame.
- N'utilisez que les lames recommandées par le fabricant et conformes à la norme EN 847-1.
- Si le pare-éclat est endommagé ou usé, faites-le remplacer.
- Ne laissez jamais traîner de chiffons, morceaux de tissus, de corde ou de ficelle à proximité de la zone de travail.
- Évitez de couper dans des pièces comportant des clous. Inspectez la pièce à usiner avec attention et retirez les clous ou tout autre élément qu'elle pourrait comporter avant de commencer à la couper.
- Veillez à soutenir correctement la pièce à usiner.
- Ne retirez pas de morceaux débités ou d'éléments de la pièce à usiner de la zone de coupe lorsque l'outil est en marche et que le bloc moteur lame n'est pas en position d'arrêt.
- Ne tentez pas de dégager une lame bloquée avant d'avoir débranché l'outil.
- Ne tentez pas de ralentir ou d'arrêter la lame en rotation à l'aide d'un morceau de bois. Laissez la lame s'arrêter d'elle-même.
- Si vous êtes dérangé pendant que vous utilisez la scie, terminez ce que vous avez commencé et arrêtez la scie avant de passer à autre chose.
- Vérifiez régulièrement que tous les boulons, vis et autres pièces de fixation sont correctement serrés.
- Ne rangez pas d'objets ou d'accessoires au-dessus de la machine afin d'éviter qu'ils ne tombent dessus.
- Tenez toujours la scie par les parties isolées. Si vous coupez accidentellement des câbles électriques cachés ou le cordon d'alimentation de la scie, les éléments en métal seront sous tension. Coupez alors immédiatement le circuit d'alimentation général et débranchez la fiche de la scie.
- N'utilisez jamais votre scie à proximité de liquides ou de gaz combustibles.
- Sachez toujours dans quelle direction tournent le moteur et la lame.
- Ne verrouillez pas le protège lame amovible en position ouverte et assurez-vous toujours qu'il fonctionne correctement, c'est-à-dire qu'il s'ouvre sans difficulté et qu'il se referme en recouvrant toutes les dents de la lame.
- Portez des gants lorsque vous manipulez des lames et des matériaux rugueux.
- Il est fortement recommandé de transporter les lames dans un étui chaque fois que c'est possible.
- Assurez-vous que le sol de votre zone de travail est plat, propre et exempt de tout élément tel que des chutes de bois ou des copeaux.
- Utilisez toujours des supports supplémentaires pour maintenir les longues pièces dépassant de la table de scie.
- Ne pas utiliser des lames endommagées ou déformées
- Remplacer l'insert de table lorsqu'il est usé
- Utiliser uniquement les lames de scie recommandées par le fabricant et conforme à la norme EN 847-1
- Ne pas utiliser de lames en acier HSS (ou analogue)
- La vitesse de rotation indiquée sur votre scie doit être strictement inférieure à la vitesse de rotation indiquée sur les lames de remplacement
- Utilisez uniquement des lames de scie aiguisées
- Utilisez la scie pour couper uniquement des matériaux recommandés par le fabricant
- Porter toujours des équipements individuels de protection :
  - Casque de protection auditive pour éviter des pertes de l'audition
  - Lunettes de sécurité
  - Masque anti-poussières pour réduire l'inhalation de poussières toxiques
  - Gants pour manipuler les lames
- Porter des chaussures adéquates de manière à se protéger en cas de chute de pièces.
- Ne pas jamais porter la scie à l'aide des protecteurs

- Ne jamais utiliser la scie sans les protecteurs en place. Maintenez ceux-ci dans un état correct et en bon état de fonctionnement. S'assurer que les protecteurs mobiles fonctionnent librement sans blocage
- Assurez-vous que le bras de la scie est correctement fixé lorsque vous réalisez des coupes en biseau
- Garder l'aire de travail propre et débarrassé des copeaux et autres résidus
- Eclairer correctement la surface de travail
- Assurez-vous que tout utilisateur est bien familiarisé avec le maniement, les réglages et la maintenance de l'appareil.
- Lorsque l'appareil comporte un laser, il est interdit de le remplacer par un autre type de laser. Toute réparation du laser doit être effectuée par une personne qualifiée
- Retirer la pièce à travailler de l'aire de coupe uniquement quand la scie est éteinte et que la tête de coupe est remontée
- La machine doit toujours être correctement fixée à l'établi
- Garder les mains hors de portée de la lame
- Lors du sciage, raccorder les scies à onglet à un dispositif collecteur de poussières.
- Choisir les lames en fonction du matériau à couper.

N'utilisez cet outil que pour les travaux pour lesquels il a été conçu. Toute autre utilisation que celles indiquées dans le présent manuel relèverait de l'utilisation abusive. Dans ce cas, l'utilisateur est seul responsable des dommages ou blessures engendrés par une telle utilisation. Le fabricant ne saurait être tenu pour responsable de toute modification apportée à l'outil ou de tout dommage pouvant résulter de telles modifications. Enfin, l'utilisation de cette scie selon les instructions décrites dans le présent manuel ne garantit pas pour autant l'élimination de tous les facteurs de risques résiduels.

#### **L'utilisation de votre scie peut entraîner les dangers suivants :**

- Un contact avec la lame.
- Le rebond de la pièce à usiner ou d'une partie de la pièce.
- La rupture de la lame.
- L'éjection de morceaux de la lame.
- La perte d'audition si des protections auditives efficaces ne sont pas utilisées.
- L'émission de poussière nocive lorsque la scie est utilisée dans des espaces fermés. Utilisez toujours des dispositifs d'aspiration de la sciure lorsque c'est possible.

#### **Quelles mesures de sécurité doit-on suivre quand on utilise une machine à travailler le bois ?**

- Toujours porter des lunettes de protection ou un écran facial.
- Porter un masque de protection contre la poussière s'il y a lieu.
- Porter des protecteurs pour les oreilles qui conviennent au niveau et à la fréquence du bruit auquel on est exposé dans le lieu de travail. Si on a de la difficulté à entendre quelqu'un parler à trois pieds de distance, c'est que le niveau de bruit produit par la machine est trop élevé. Un tel niveau sonore peut provoquer des dommages auditifs.
- On peut utiliser des gants pour se protéger les mains contre les échardes quand on manipule les pièces de bois mais on ne doit pas les porter près des lames en mouvement d'une scie ni près des machines rotatives dans lesquelles ils pourraient s'accrocher.
- S'assurer que les protecteurs sont en place, en bon état et efficaces avant de mettre un appareil ou une machine en marche. Vérifier et régler tous les autres dispositifs de sécurité.
- S'assurer que la machine est bien mise à la terre avant de l'utiliser.
- S'assurer que toutes les clés et autres outils de réglage ont été enlevés de la machine avant de la mettre sous tension.
- Vérifier les pièces de bois pour voir si elles ne portent pas des clous, des vis ni d'autres objets étrangers avant de les couper, de les raboter, de les chantourner ou de faire toute autre activité du genre.
- S'assurer que les boutons de marche et d'arrêt de la machine sont facilement à la portée de l'opérateur. Les boutons de marche doivent être protégés de manière à ce qu'un contact accidentel ne puisse pas faire démarrer la machine. Il devrait y avoir un collet de 3 à 6 mm (de 1/8 à 1/4 po) autour du bouton pour le protéger.
- S'assurer que tous les outils coupants et toutes les lames sont propres, aiguisés et en bon ordre de marche de manière à couper librement, sans forcer.
- Mettre la machine hors tension et débrancher le cordon d'alimentation (ou verrouiller la source d'alimentation) avant d'inspecter, de changer, de nettoyer, de régler ou de réparer une lame ou une machine. Couper le courant si l'on doit interrompre le travail pour quelque raison que ce soit.
- Utiliser un poussoir pour faire avancer la pièce dans la zone de coupe. Les gabarits peuvent aussi aider à garder les mains à l'écart de la lame pendant la coupe. Toujours garder les mains à l'écart de la ligne de coupe.
- Bien fixer et assujettir les pièces avant de percer ou de fraiser.

- Avoir un bon éclairage qui permettra de voir clairement la pièce, les lames et les commandes de la machine. Positionner la source d'éclairage ou son abat-jour de manière à ne pas être aveuglé ni à causer des éblouissements ou des reflets.
- S'assurer qu'il y a suffisamment d'espace autour de la machine pour permettre de manoeuvrer en toute sécurité la pièce sur laquelle on travaille, quelle qu'en soit la taille, sans heurter d'autres travailleurs ou d'autres objets.
- Les machines à travailler le bois doivent être dotées d'un système de ventilation local efficace et bien entretenu pour enlever la sciure et les copeaux qu'elles produisent.
- Les cordons d'alimentation électrique doivent être suspendus hors de portée ou enfouis dans le plancher de manière à ne pas constituer des risques de trébuchement.
- Garder les lieux de travail propres, libres d'encombrement, bien balayés et bien éclairés. Les déversements doivent être nettoyés immédiatement. Les planchers doivent être de niveau et non glissants. Une bonne tenue des locaux et une bonne conception du lieu de travail devraient contribuer à réduire le nombre de blessures ou d'accidents dus aux chutes, aux glissades et aux trébuchements.

### **Que faut-il éviter de faire quand on utilise une machine à travailler le bois ?**

- Ne pas porter de vêtements amples, de gants, de cravate, de bagues, de bracelets ou d'autres bijoux qui pourraient s'emmêler dans les parties mobiles d'une machine.
- Éviter les positions inconfortables ou les gestes maladroits qui pourraient subitement amener les mains dans le trajet de l'outil ou de la lame.
- Ne pas enlever la sciure ou les copeaux du plateau de coupe avec les mains pendant que la machine est en marche. Se servir d'un bout de bois ou d'une brosse une fois que la machine a cessé de tourner.
- Ne pas utiliser de l'air comprimé pour enlever la sciure, les rognures, etc., de la machine ou des vêtements.
- Ne pas laisser une machine tourner sans surveillance (à moins qu'elle ne soit conçue pour fonctionner sans surveillance). Ne pas laisser une machine tant que l'alimentation n'a pas été coupée et que la machine ne s'est pas complètement arrêtée.
- Ne pas distraire ou surprendre l'opérateur pendant qu'il utilise une machine à travailler le bois.

### **Quelles mesures de sécurité devez-vous respecter lorsque vous utilisez une scie à onglets ?**

- Portez des lunettes de sécurité ou un écran facial. Si les travaux effectués génèrent de la poussière, utilisez un appareil de protection respiratoire ou un masque anti-poussières.
- Portez des protecteurs d'oreilles appropriés.
- Fixez fermement la scie à un établi ou à un autre support rigide, et travaillez avec la scie posée à la hauteur de votre taille. La scie peut également être transportée à un endroit éloigné si elle est montée sur une pièce de contre-plaqué de 13 mm [1/2 po] ou plus. Cette pièce de contre-plaqué doit être assujettie au moyen de gros serre-joints en C à un support à la hauteur de votre taille, situé sur les lieux des travaux.
- Conservez une main sur la poignée et le commutateur de mise en marche, et utilisez l'autre pour maintenir la pièce de bois contre la butée.
- Gardez les mains hors du parcours de la lame.
- Ne retirez jamais les gardes et maintenez-les en bon état.
- Retirez les clés de réglage et les clés à mollette.
- Utilisez une lame combinée ou une lame transversale.
- Vérifiez que la lame tourne dans le sens approprié.
- Vérifiez que la lame et les collerettes de l'arbre sont propres et correctement fixées. Les côtés en retrait des collerettes devraient appuyer contre la lame.
- Vérifiez que la lame est bien serrée, propre, aiguisée et correctement réglée pour couper aisément, sans effort.
- Attendez que le moteur ait atteint son plein régime avant de couper la pièce de bois.
- Suivez les instructions concernant la lubrification et le remplacement des accessoires.
- Conservez l'aire de travail propre. Les aires de travail et les établis encombrés favorisent les accidents.
- Vérifiez que l'aire de travail est suffisamment éclairée.
- Limitez les risques de démarrages accidentels. Vérifiez que le commutateur de la scie est en position d'arrêt (OFF) avant de brancher la scie.
- Débranchez les outils avant d'effectuer leur entretien ou lorsque vous ne vous en servez pas.
- Examinez votre machine pour déceler les dommages éventuels et réparez ou remplacez toute pièce endommagée.
- Vérifiez que les prises d'air du moteur demeurent propres et exemptes de copeaux.



- Utilisez seulement les accessoires spécifiquement conçus pour la scie et pour le travail à effectuer.

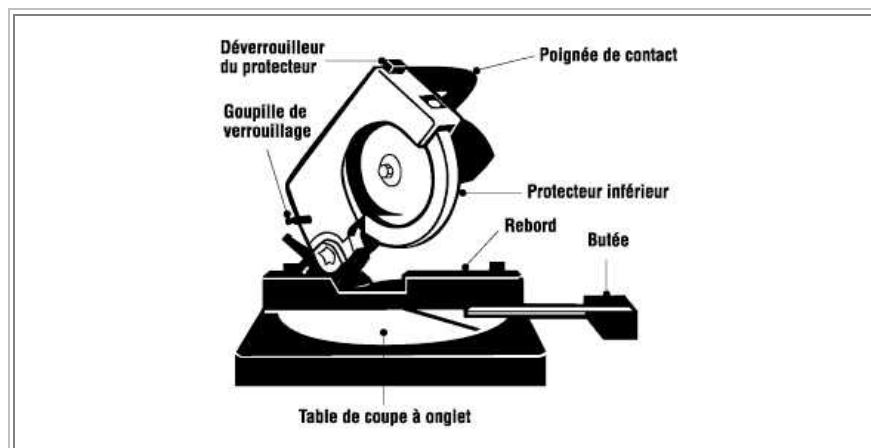

### **Que devez-vous éviter lorsque vous utilisez une scie à onglets ?**

- Ne faites pas fonctionner la scie à la hauteur du sol.
- Ne taillez pas de pièces mesurant moins de 20 cm (8 po) de longueur.
- Ne découpez aucune pièce sans tout d'abord la maintenir solidement en place à l'aide de dispositifs appropriés. La pièce à découper doit reposer fermement sur la surface de travail et elle doit être bien appuyée contre la butée.
- Ne tendez pas le bras à côté de la lame ou derrière la lame de la scie.
- Ne relâchez pas la poignée et le commutateur de la scie avant que la lame soit entièrement recouverte par la protection inférieure de la lame.
- Ne vous penchez pas de façon excessive. Conservez les deux pieds au sol et prenez soin d'assurer votre équilibre en tout temps.
- Respectez la vitesse de la scie. Elle taille mieux et de façon plus sécuritaire à la vitesse pour laquelle elle a été conçue.
- Ne vous éloignez pas de la scie avant qu'elle ne soit totalement arrêtée. Coupez ensuite l'alimentation et débranchez la scie.
- N'utilisez pas d'outils électriques dans des endroits mouillés ou très humides.
- Ne vous servez pas d'outils électriques près de liquides inflammables ni dans une atmosphère gazeuse ou explosive. Les étincelles qu'ils produisent peuvent enflammer les vapeurs.

### **CONSIGNES DE SÉCURITÉ SPÉCIFIQUES AU LASER**

- Ne regardez jamais en direction du rayon laser.
- N'orientez pas le laser vers des personnes ou des animaux.
- N'utilisez pas le laser sur des matériaux hautement réfléchissants. La lumière réfléchi est tout aussi dangereuse.
- Faites réparer le laser par des techniciens qualifiés uniquement.
- Ne touchez pas la lentille du laser avec des objets durs. - Nettoyez la lentille du laser à l'aide d'une brosse souple et sèche.

### **INSTRUCTIONS DE SECURITE ELECTRIQUE**

1. La tension d'alimentation doit correspondre à celle indiquée sur l'étiquette des caractéristiques (230V~50Hz). N'utilisez aucun autre type d'alimentation.
2. Il est conseillé d'utiliser un disjoncteur de sécurité sur la ligne d'alimentation électrique. Consultez un électricien qualifié.
3. Ne jamais approcher le câble d'alimentation de la machine en marche. Etre conscient de la position du câble à chaque moment.
4. Ne pas utiliser la machine dans des lieux humides ou mouillés.
5. Le câble d'alimentation doit être contrôlé périodiquement et avant chaque emploi pour vérifier s'il présente des signes de vieillissement ou de dommages. Si elle n'est pas en bon état, ne pas utiliser la machine et la faire réparer dans un centre agréé.
6. Si un enrouleur de câble est utilisé, dérouler complètement le câble sinon il pourrait chauffer et prendre feu.

7. Si une rallonge est utilisée, s'assurer qu'elle est homologuée. La garder éloignée de la zone de travail, des surfaces humides ou mouillées, huilées ou avec des bords tranchants, des sources de chaleur et des combustibles.
8. La prise mobile de la rallonge doit être du type bipolaire + terre de 10-16A/250V. La section des conducteurs du câble doit être égale ou supérieure à 1 mm<sup>2</sup>. Le câble ne doit pas être plus léger que les câbles de type H05RN-F.
9. Pour débrancher le câble d'alimentation de la prise de courant, le saisir toujours par la fiche.
10. Cette machine doit être impérativement raccordée à la terre. Toujours la raccorder à un socle de prise de courant muni d'une broche de terre.

## 4 - Utilisation

Cette scie à onglet doit être utilisée uniquement pour les coupes de plinthes, lambris, parquets, encadrement, ou la coupe de petites pièces d'aluminium, de bois travaillés ou matériaux similaires dans la limite de la capacité maximale soit jusqu'à 200 x 60 mm à l'exception des branches et rondins et de tout autre matériau présentant des risques d'inflammation, d'explosion ou de dégagement polluant ou dangereux pour l'utilisateur ou l'environnement .

Tout autre emploi, différent de celui indiqué dans ces instructions, peut provoquer des dommages à l'appareil et représenter un sérieux danger pour l'utilisateur. Cet appareil est destiné uniquement à un usage privé et non industriel.

Conservez soigneusement et gardez à portée de la main ces instructions, de façon à pouvoir les consulter en cas de nécessité.

Seules les lames d'un même diamètre, alésage et type sont autorisées.

## 5 – Alimentation :

Cette machine doit être raccordée à une installation conforme aux règles de l'art (NFC 15-100) et disposant des protections nécessaires. En cas de doute consulter un électricien qualifié.

La machine doit être connectée à un socle de courant équipé d'une liaison à la terre.

Le réseau d'alimentation doit être équipé d'un fusible de protection de 16A.

## 6 - Conditions d'utilisation

- La scie doit être placée dans un lieu couvert et sec. La température ambiante doit être comprise entre + 15°C et + 30°C. L'humidité doit être inférieure à 60 %.
- La scie doit être fixée sur un plan de travail stable et robuste au moyen des trous de fixation prévus à cet effet sur la base.
- Des lames appropriées doivent être utilisées suivant le matériau à découper : Le choix de la lame dépend du type et de la qualité du bois que vous coupez et du type de coupe à réaliser (transversale ou de biais).  
Faire attention lors de la coupe de matériaux durs. Avancer lentement la pièce à découper, ne pas forcer la pièce contre la lame.

**Avertissement :** Pour des opérations normales de sciage du bois, utiliser une lame 24 dents en carbure de tungstène. Pour les autres opérations de sciage et les autres matériaux, utiliser suivant le cas une lame 30 dents, 40 dents ou 60 dents en carbure de tungstène (demander conseils au revendeur).

Vérifier toujours que la vitesse recommandée sur la lame de scie est égale ou supérieure à celle indiquée sur l'étiquette de caractéristiques de la machine.

## 7 – Déballage :

Vous avez ouvert le carton et trouvé cette notice jointe à la machine. Conservez l'emballage pour le rangement et la notice pour y faire référence ultérieurement.

Sortez la scie à onglet de son emballage et vérifiez son état. Si le produit ne vous semble pas correct ou si des éléments sont cassés ou manquants par rapport à la description ci-dessus, contactez votre vendeur.

Attention ! Un petit sac anti-humidité peut se trouver dans l'emballage. Ne le laissez pas à la portée des enfants et jetez-le.

Avant la destruction de l'emballage, se reporter au paragraphe « Mise au rebut ».

## 8 – Réglage & montage :

### **MISE EN GARDE !**

Retirer la fiche de prise de courant avant d'effectuer tout réglage ou entretien

#### a) Déverrouillage et verrouillage de la tête de scie en position basse :

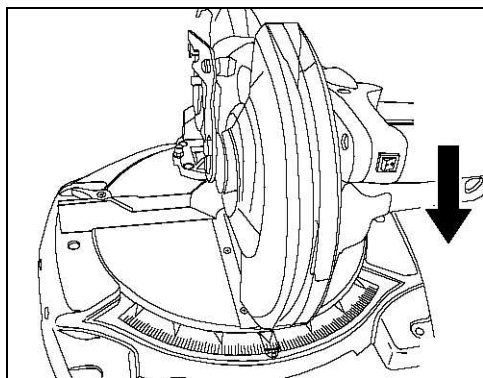

Durant le transport, la manipulation ou le stockage, la tête de la scie est rabattue et bloquée dans cette position.

Pour déverrouiller la tête de la scie, exercer une pression vers le bas sur la poignée, **tirer la goupille de blocage située à l'arrière de la machine** afin de permettre à la tête de remonter dans sa position adéquate de fonctionnement.

#### b) Déverrouillage du protège lame inférieur :

Pour mettre en marche la scie, vous devez impérativement déverrouiller le protège lame inférieur. Pour cela, **appuyer sur le dispositif de verrouillage** comme indiqué sur le schéma puis **appuyer sur la gâchette** pour enclencher la mise en marche de la scie à onglet.

Pour arrêter la scie, relâcher la gâchette.

Il ne faut jamais arrêter la rotation de la lame en exerçant une pression latérale sur celle-ci.

Par mesure de sécurité, le protège lame inférieur se verrouille systématiquement dès que vous relâchez la gâchette.

Le protège-lame inférieur se rétracte au-dessus du protège-lame supérieur lorsque la lame entre en contact avec la pièce à usiner.

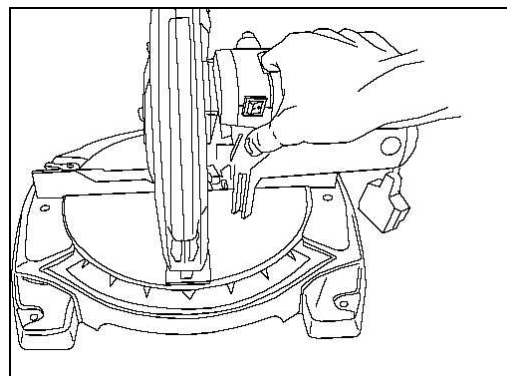

#### c) Réglage de l'angle d'onglet :



Votre scie permet de réaliser des coupes d'onglets de 0° à 45°.

Pour effectuer le réglage de la table, tournez la poignée comme sur le schéma ci-contre.

Déplacer la table jusqu'à obtention de l'angle souhaité à l'aide de l'échelle métrique.

Une fois réglée, bloquer la poignée en tournant cette dernière.

#### d) Réglage de l'angle de biseautage :

L'angle d'onglet se règle en continu à gauche et à droite entre 0° et 45°.  
Desserrez le poignée de réglage de l'angle de biseautage puis régler l'angle d'onglet désiré à l'aide de l'échelle graduée.  
Resserrez la poignée de réglage.



#### e) Utilisation de la butée :

Votre scie à onglet est équipée d'une butée : Vous devez systématiquement appuyer la pièce à usiner contre celle-ci quel que soit le type de coupe à effectuer.

#### f) Fixation de la scie :

1. La surface de montage doit être au préalable percée en tenant compte des espacements des deux trous de fixation de la base.
2. Chaque pied doit être fermement fixé à l'aide de boulons (non fournis)
3. Les boulons doivent être suffisamment longs : tenir compte de l'épaisseur du plan de travail sur lequel est fixée la scie.
4. Utiliser des rondelles « frein » et placer les écrous de serrage sous le plan de travail.
5. Les dimensions du plan de travail doivent être suffisantes pour éviter le renversement de l'ensemble pendant le travail
6. **ATTENTION** : S'assurer de la stabilité et de la robustesse du plan de travail avant tous travaux.

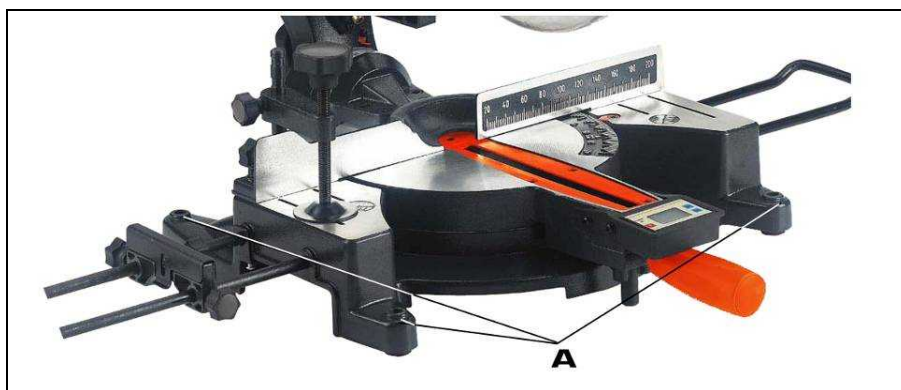

## g) Installation et changement de lame :

*Le changement d'accessoire s'effectue machine arrêtée et débranchée.*

**Attention, Vis de fixation de l'arbre porte lame = Filetage PAS INVERSE : Dévissez obligatoirement dans le bon sens pour éviter d'endommager la machine (la garantie ne prend pas en charge ce type de panne).**

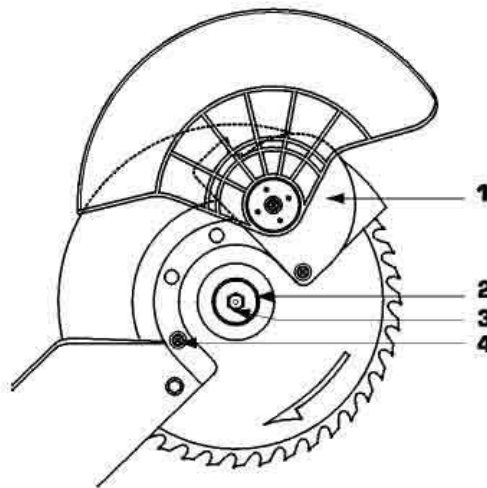

**Pour installer ou changer de lames, votre scie à onglet doit être en position relevée.**

- Retirez la vis avant du carter du boulon de lame .
- Levez le bloc moteur lame puis le protège lame inférieur le plus haut possible (remarque : prenez garde, le protège lame inférieur est doté d'un ressort.)
- À l'aide de la clé plate, maintenez la flasque puis desserrez le boulon de l'arbre à l'aide de la clé allen.
- Retirez la flasque de la lame et installez ou changez la lame sur l'arbre. Assurez-vous que la lame soit correctement installée, les dents orientées vers le bas à l'avant de la scie.
- Remettez la flasque de la lame en place bien à plat contre la lame.
- Revissez le boulon de l'arbre.
- À l'aide de la clé plate, maintenez la flasque et serrez le boulon de l'arbre à l'aide de la clé allen.
- Appuyez avec votre pouce sur le dispositif de verrouillage du protège lame inférieur afin que le protège lame vienne recouvrir la lame.
- Serrez les vis du carter du boulon de lame.
- Vérifiez que le dispositif de verrouillage du protège lame inférieur est correctement en place et qu'il bloque correctement ce dernier.

**Attention au sens de rotation de la lame, une flèche incrustée sur la tête de scie indique le sens de rotation de la lame. Les dents de la lame de scie doivent être orientés dans le sens de la flèche. Choisir également une lame dotée d'un marquage indiquant le sens de rotation à respecter.**

## h) Raccord du sac récupérateur de copeaux et poussières :



Adaptez le sac de la poussière au-dessus de la sortie d'extraction située à l'arrière de la machine. Le sac de dépoussiérage doit être vidé fréquemment. Un sac plein réduit considérablement son efficacité pour rassembler les particules de poussière.

**Attention:** Les particules de poussière peuvent causer des problèmes respiratoires. Pour votre protection, il est recommandé de porter un masque anti-poussière aux normes en vigueur

### **i – Montage et réglage des allonges de table :**

Vous pouvez utiliser des allonges de table pour travailler de longues pièces de bois. Ces allonges peuvent être placées à droite comme à gauche selon votre besoin. Insérez les allonges dans les encoches prévues à cet effet et serrez les vis de blocage afin que les allonges ne bougent pas lors de l'utilisation de la machine.

### **j – Utilisation et réglage du générateur LASER :**

- **Bouton guideur :** Le bouton guideur suit la machine pendant son fonctionnement. Pousser la machine vers le bas jusqu'à ce que le faisceau du laser soit visible.
- **Interrupteur du laser :** Pour mettre en marche le laser pousser le bouton "ON" vers le haut et pour éteindre le bouton "OFF" vers le bas. Vous pouvez utiliser ce bouton si vous ne désirez pas vous servir de la fonction laser
- **Ajustement du laser :**
  - a) Tourner la vis jusqu'à ce que le faisceau du laser et la lame soit dans la même position.
  - b) Tourner la vis en ajustant le centre de déplacement du faisceau laser.
  - c) Revisser la vis quand vous avez trouvé le bon ajustement.

### **k – Utilisation et réglage digital des angles :**

Votre scie à onglet est équipée d'un écran d'affichage des angles. Vous pourrez ainsi contrôler avec plus de précision le réglage de vos angles.



- 1) Retourner la machine afin de localiser le boîtier d'emplacement des piles : ouvrir-le puis insérer les piles correspondantes (non fournies). Vérifiez périodiquement l'état des piles.
- 2) Appuyez sur le bouton « ON » pour mettre le boîtier d'affichage digital des angles en marche puis régler à votre convenance la base de votre scie jusqu'à l'obtention de l'angle désiré ; l'écran affichera l'angle réel.
- 3) Appuyez sur le bouton « RESET » pour une mise à zéro afin de mesurer un autre angle.
- 4) Appuyez sur le bouton « OFF » pour éteindre le boîtier d'affichage des angles.
- 5) Si l'affichage numérique ne fonctionne pas correctement, vérifier l'état et la position de vos piles. (Attention : un retour pour piles usagées n'est pas pris dans le cadre de la garantie).

L'affichage digital indique les angles à +/- 2 °.

## 9 – Guide d'utilisation :



**Avertissement !!**

### **Mode d'emploi pour effectuer une coupe :**

1. Déverrouiller la tête de la scie : exercer une pression vers le bas sur la poignée, **tirer la goupille de blocage située à l'arrière de la machine** afin de permettre à la tête de remonter dans sa position adéquate de fonctionnement.
2. Déverrouiller la table
3. Faites tourner la table jusqu'à ce que l'indicateur parvienne à l'angle souhaité sur l'échelle d'onglet
4. Bloquez le levier de verrouillage d'onglet.
5. *Avant de mettre la scie en marche, effectuez un essai à vide pour vous assurer que la coupe ne présentera pas de difficultés.*
6. Saisissez fermement la poignée de la scie et appuyez sur la gâchette. Attendez quelques secondes pour permettre à la lame d'atteindre sa vitesse maximale.
7. Appuyez avec votre pouce sur le dispositif de verrouillage du protège lame inférieur situé sur la poignée.
8. Abaissez lentement la lame à travers la pièce à usiner.
9. Relâchez la gâchette et attendez que la lame s'arrête de tourner avant de l'extraire de la pièce à usiner.
10. Relevez doucement le bloc moteur lame à sa position la plus haute et relâchez le dispositif de verrouillage du protège lame inférieur.

**AVERTISSEMENT !!** Toujours placer la pièce à usiner à plat sur la table avec un bord appuyé fermement contre la butée. Si la planche est gauchie, placez le côté convexe contre la butée et fixez-la. Si le côté concave est placé contre la butée, la planche risque de s'appuyer contre la lame en fin de coupe et de la bloquer.

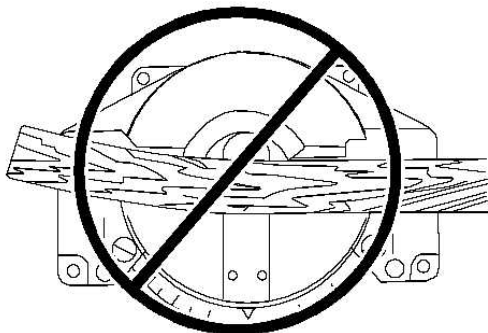

**WRONG**

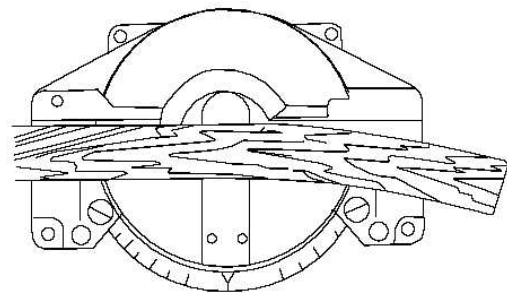

**RIGHT**

Pour éviter les rebonds et les blessures corporelles graves, ne placez jamais le côté concave d'une pièce gauchie ou courbe contre la butée.

Lorsque vous coupez de longues pièces de bois ou des moulures, soutenez l'autre extrémité de la pièce. Alignez la ligne de coupe de la pièce à usiner avec le tranchant de la lame. Tenez la pièce fermement d'une main et appuyez-la fermement contre la butée.

### **AVERTISSEMENT !!**

Pour éviter les risques de blessures corporelles graves, assurez-vous que le levier de verrouillage d'onglet est bien bloqué avant de commencer une coupe. Si le levier de verrouillage d'onglet n'est pas bloqué, la table risque de bouger pendant la coupe.

Pour éviter les blessures corporelles graves, veillez à toujours bloquer le levier de verrouillage d'onglet avant d'effectuer une coupe. Si le levier de verrouillage d'onglet n'est pas bloqué, la table risque de bouger pendant la coupe.

Pour éviter les blessures corporelles graves, vos mains doivent toujours rester en dehors de la zone "mains interdites", à 75 mm minimum de la lame. N'effectuez jamais de coupe à main levée (sans appuyer la pièce à usiner contre la butée). La lame pourrait accrocher la pièce si cette dernière glissait ou se tordait.

### **a- Les coupes transversales :**

Une coupe transversale consiste à couper transversalement au fil de la pièce à usiner. Pour effectuer une coupe transversale droite (90°), la table doit être réglée sur la position 0°. Pour effectuer des coupes d'onglet transversales, la table doit être positionnée à un angle autre que 0°.

### **b- Les coupes en biais :**

Les coupes en biais s'effectuent avec la table sur la position d'onglet 0° et la lame inclinée à un angle entre 0° et 45°.

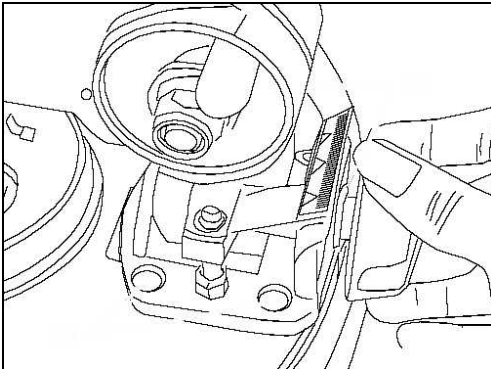

- Faites tourner la table de sorte que l'indicateur indique 0° sur l'échelle d'onglet.
- Verrouillez la table en bloquant le levier de verrouillage.
- Desserrez la molette de verrouillage d'inclinaison et inclinez le bloc moteur-lame vers la gauche jusqu'à l'inclinaison souhaitée.
- L'angle de coupe en biais peut être réglé entre 0° et 45°.
- Alignez l'indicateur avec l'angle souhaité.

### **c- Les coupes d'onglets doubles :**

Une coupe d'onglet double consiste à utiliser à la fois un angle d'onglet et un angle d'inclinaison. Ce type de coupe est utilisé pour réaliser des encadrements, couper des moulures, fabriquer des boîtes aux côtés inclinés, et pour certaines coupes de charpentes.

Pour effectuer ce type de coupe, la table doit être placée sur l'angle d'onglet souhaité et le bloc moteur-lame doit être incliné jusqu'à l'angle de biais sélectionné. Les réglages d'une coupe d'onglet double doivent être effectués avec beaucoup de soin, du fait de l'interaction entre les deux angles.

Les réglages des angles de coupe d'onglet et de biais sont interdépendants. Lorsque vous modifiez le réglage de l'angle de coupe d'onglet, vous modifiez l'impact du réglage de l'inclinaison. De même, lorsque vous modifiez le réglage de l'inclinaison, vous modifiez l'impact du réglage de l'angle de coupe d'onglet. Vous devrez peut être essayer plusieurs réglages avant d'obtenir la coupe souhaitée. Lorsque vous avez effectué le réglage du second angle, vérifiez à nouveau le réglage du premier angle puisque le réglage du second angle peut avoir modifié celui du premier.

Une fois que vous avez obtenu les deux réglages corrects pour une coupe donnée, réalisez toujours une coupe de test dans des chutes avant d'effectuer la coupe définitive dans la pièce à usiner.

- L'angle de coupe en biais peut être réglé entre 0° et 45°.
- Alignez l'indicateur avec l'angle souhaité.

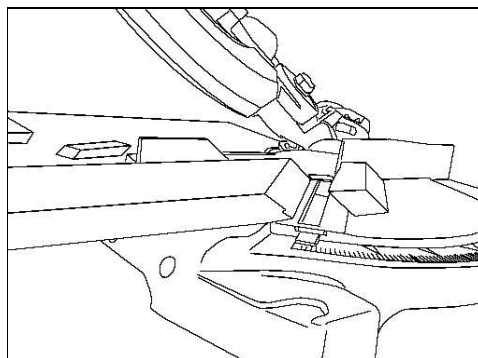



#### **d- Positionnement de moulures à plat sur la table :**

Afin d'utiliser cette méthode pour couper avec précision des moulures en couronne pour des coins intérieurs ou extérieurs à angle droit, posez la moulure avec sa face arrière la plus large à plat sur la table, appuyée contre la butée.

Lorsque vous configurez les angles de biais et d'onglet pour les coupes d'onglet doubles, n'oubliez pas que les réglages sont interdépendants : lorsque vous modifiez un angle, l'autre s'en trouve modifié.

Les angles pour les moulures en couronne sont très précis et difficiles à régler. Étant donné que les angles ont tendance à se dérégler, tous les réglages doivent d'abord être testés sur des chutes de moulures. De plus, la plupart des murs ne sont pas exactement perpendiculaires, il faudra donc prévoir les réglages en conséquence.

### **10 – Mise en route & utilisation :**

La base de votre scie doit être placée et bien fixée sur une surface solide et plane dans un lieu inaccessible aux enfants.

Assurez-vous du bon serrage des éléments de sécurité et de la lame avant la mise en marche.

#### **a) Mise en route**

La mise en route après réglages et vérifications s'effectue en pressant sur la gâchette positionné sur la poignée principale.

Faites tourner à vide 30 secondes dans une position sûre, arrêtez la machine immédiatement s'il y a une vibration importante ou si d'autres défauts sont détectés.

Si tel est le cas, vérifiez la machine pour déterminer l'origine du défaut.

L'arrêt s'effectue en relâchant la gâchette.

#### **b) Utilisation**

Avant toute utilisation, vérifier que la lame est correctement montée et que le réglage de la butée est correct selon l'utilisation que vous voulez en faire.

S'assurer que le protecteur amovible fonctionne correctement et que la lame pénètre librement dans l'insert de la table de travail en effectuant une descente de la tête à vide, moteur éteint.

Si nécessaire reprendre le réglage de l'angle de coupe.

Serrer la pièce à découper dans l'étau se trouvant sur la table de travail.

#### **ATTENTION !**

- Toujours respecter les largeurs et hauteurs maximales de la pièce à découper données dans le paragraphe « Caractéristiques techniques ».
- Si la pièce à découper à une longueur supérieure à 1 m, des précautions spéciales doivent être prises, comme le soutien à l'aide de cales à intervalles réguliers sous chaque extrémité dépassant la table de travail.
- Raccorder le câble d'alimentation à un socle mural en vérifiant que la tension d'alimentation corresponde à celle indiquée sur l'étiquette de caractéristiques de la machine.
- Après la mise en marche, attendre quelques secondes que la lame ait atteint sa vitesse de régime.
- Descendre lentement la tête de coupe vers la pièce à découper et commencer le travail.
- Ne pas forcer sur la tête : la vitesse d'avancement doit être compatible avec le matériau à couper.
- A la fin du travail, relâcher la gâchette de l'interrupteur, et ramener lentement la tête de coupe en position haute.
- L'ouverture de l'étau et le nettoyage des déchets ne doit être effectué qu'une fois la machine éteinte, la tête de coupe ramenée en position haute, le protecteur mobile refermé et la lame complètement arrêtée.

## 11 – Entretien :

### a. Entretien général :

#### Retirer la fiche de prise de courant avant d'effectuer tout réglage ou entretien

Cette machine ne nécessite pas de maintenance mécanique particulière, telle que le graissage des roulements.

Pensez à maintenir votre machine dans un état de propreté convenable pour éviter tout risque de panne.

Lubrifiez régulièrement toute pièces le nécessitant comme l'arbre par exemple.

Éliminez régulièrement la poussière de sciage du logement et des carters de protections.

Vérifiez périodiquement le câble d'alimentation et, s'il est endommagé, remplacez-le par un câble identique. Il est recommandé de faire réaliser cette opération par le Service Après Vente.

Vérifiez périodiquement les rallonges du câble d'alimentation et remplacez-les si elles sont endommagées.

*L'utilisation de rallonges entraîne une perte de puissance. Pour limiter la perte de puissance au minimum et éviter que l'outil ne surchauffe, utilisez une rallonge au calibre suffisant pour transporter le courant nécessaire à l'outil.*

*Si le cordon d'alimentation est endommagé, faites-le remplacer dans un SAV pour travailler en toute sécurité. Si le cordon d'alimentation est endommagé, débranchez-le immédiatement.*

Le nettoyage des pièces en plastique se fait machine débranchée, à l'aide d'un chiffon doux humide et un peu de savon doux.

N'utilisez pas de solvants pour nettoyer les pièces en plastique. La plupart des plastiques risquent d'être endommagés par les solvants disponibles dans le commerce.

N'immergez jamais la machine et n'employez pas de détergent, alcool, essence, etc.

Les lames doivent être stockées et manipulées avec soin. Remplacez la lame dès que celle-ci présente des signes d'usure.

En cas de problème ou pour un nettoyage en profondeur, consultez le Service Après Vente.

### b. Remplacement des balais :



Vérifiez périodiquement l'état des balais. Ils doivent être remplacés lorsque la longueur des charbons mesure environ 5 mm. Les balais doivent systématiquement être remplacés par paire. Gardez en permanence les balais propres et libres de pouvoir bouger dans le porte-balais. Pour leur remplacement ou l'inspection : enlevez les bouchons filetés (14) à l'aide d'un tournevis plat, remplacez les balais en faisant attention d'introduire correctement les nouveaux balais et en s'assurant qu'ils glissent correctement dans leur logement, revissez les bouchons en prenant garde de ne pas pincer le ressort des balais.

### c. Dépannage :

Si la machine ne démarre pas, assurez-vous que toutes les connexions électriques sont bien effectuées, contrôlez que le disjoncteur de sécurité est enclenché, assurez-vous que dans votre installation électrique un fusible n'a pas sauté. Si après ces opérations, la panne est imputable à la machine, faites-la contrôler par un centre agréé.

**Nota : Pour tout service après-vente, s'adresser au revendeur.**

**ATTENTION ! Utiliser seulement des pièces détachées d'origine.**

### d. Rangement :

#### Pour le rangement de la machine, suivez ces conseils :

1. Nettoyez soigneusement toute la machine et ses accessoires (voir paragraphe entretien).
2. Rangez-la : hors de la portée des enfants, dans une position stable et sûre, dans un lieu sec et tempéré, évitez les températures trop hautes ou trop basses.

3. Protégez-la de la lumière directe. Tenez-la, si possible, dans le noir.

4. Ne l'enfermez pas dans des sacs en Nylon car de l'humidité pourrait se former.

**Nota** : Les textes, les figures et les données techniques correspondent au standard et ont été mis à jour lors de l'impression de ce manuel. Nous nous réservons la faculté de mettre à jour le manuel si des modifications ultérieures sont apportées.

#### **e. Mise au rebut :**

L'emballage, la machine lorsque celle-ci est hors d'usage, ainsi que chaque composant de la machine doivent être éliminés conformément aux modalités prescrites par la législation en vigueur.

#### **f. Garantie et environnement :**

La garantie est d'une durée de 1 an sur présentation d'une preuve d'achat dans le cadre d'une utilisation et d'un entretien conforme à ce qui est stipulé dans ce manuel. Toute pièce d'usure ou consommable n'entre pas dans le cadre de la garantie.

##### **Limites de garanties :**

Un retour pour motif de charbons usagés, piles usagés, lames usagées n'est pas pris en compte dans le cadre de la garantie. Remplacer les charbons, piles et lames usagés par des neufs (nous consulter ou consulter votre revendeur)

#### **CHAMPS D'APPLICATION DE LA GARANTIE**

La garantie n'est valable et applicable que dans le cadre d'une utilisation normale de la machine, c'est-à-dire pour la coupe du bois. Feider s'engage à remplacer ou à réparer pendant une période de 1 ans à compter de la date de vente initiale toutes pièces ou machines d'un outil électrique FEIDER présentant un défaut dûment reconnu de matière ou de fabrication.

Pour bénéficier de la garantie FEIDER, la ou les pièces présumées défectueuses doivent être renvoyées à FEIDER France. La garantie ne s'applique bien évidemment pas aux cas de mauvais usage, surtension, de dégradation et d'usure normale, lesquels ne donnent ni droit à remplacement, ni à réparation. Toute réparation effectuée par qui que ce soit en dehors de nos centres d'entretien agréés ou de notre centre de réparation, exonère FEIDER France de toute autre responsabilité en vertu de cette garantie.

**IL EST EXPRESSEMENT PRECISE QUE, PAR CETTE GARANTIE, NOUS NE SERONS ENGAGES PAR AUCUNE AUTRE GARANTIE (EXPRESSE – TACITE DE QUALITE INTRINSEQUE – DE QUALITE MARCHANDE – D'APTITUDE A UN EMPLOI PARTICULIER OU GARANTIE PROPRE EMANANT DU POINT DE VENTE).**

##### **Environnement :**

Veillez à respecter les règles de collecte, de tri et de recyclage des emballages et des produits en fin de vie (directive Emballage 94/62/CE et WEEE).

## 12 – Solutions aux problèmes courants :

PROBLEMES	CAUSES POSSIBLES	SOLUTIONS
Le moteur ne démarre pas	<ol style="list-style-type: none"> <li>1. Sous tension</li> <li>2. Mauvaise connexion</li> </ol>	Vérifier les branchements et la tension réseau.
Le moteur ne démarre pas et fait disjoncter.	<ol style="list-style-type: none"> <li>1. Court circuit dans la prise</li> <li>2. Court circuit dans le moteur</li> <li>3. Mauvais fusible, ou disjoncteur coupé</li> </ol>	<ol style="list-style-type: none"> <li>1. Vérifier les prises</li> <li>2. Inspecter les connexions sur la machine</li> <li>3. Vérifier les fusibles</li> </ol>
Le moteur chauffe	Le moteur est surchargé	Réduire la charge sur le moteur
La vitesse de rotation diminue	<ol style="list-style-type: none"> <li>1. Le moteur est en court circuit</li> <li>2. La tension diminue</li> <li>3. Mauvais fusible</li> <li>4. Moteur en surchauffe</li> </ol>	<ol style="list-style-type: none"> <li>1. Vérifier les connexions sur le moteur et l'isolation des branchements</li> <li>2. Vérifier les tensions et les fusibles</li> <li>3. Réduire la charge</li> </ol>
La machine vibre, tremble	<ol style="list-style-type: none"> <li>1. La lame de scie n'est pas circulaire</li> <li>2. La lame de scie est endommagée</li> <li>3. La lame de scie est mal fixée</li> </ol>	<ol style="list-style-type: none"> <li>1. Remplacez ou affûtez la lame de scie</li> <li>2. Remplacez la lame par une lame adaptée aux matériaux à découper</li> <li>3. Resserrer la vis de l'arbre</li> </ol>
Des points de brûlure apparaissent sur la pièce à usiner	<ol style="list-style-type: none"> <li>1. Mauvais fonctionnement</li> <li>2. La lame de scie est émoussée ou non appropriée</li> </ol>	<ol style="list-style-type: none"> <li>1. Remplacer ou affûter la lame</li> <li>2. Remplacez la lame par une lame adaptée aux matériaux à découper</li> </ol>
L'angle de coupe n'est pas précis	<ol style="list-style-type: none"> <li>1. L'alignement est mauvais</li> </ol>	<ol style="list-style-type: none"> <li>1. Vérifiez le serrage des différents axes et vis d'ajustements.</li> </ol>
Le bloc moteur lame oscille	<ol style="list-style-type: none"> <li>1. Il y a du jeu au niveau du pivot</li> </ol>	<ol style="list-style-type: none"> <li>1 – Vérifiez le serrage du pivot</li> </ol>

**Déclaration de conformité**

**FEIDER FRANCE  
32 rue Aristide BERGES – ZI  
31270 CUGNAUX**

**Déclare que la machine désignée ci-dessous :  
*F210DIGI***

This product is in compliance with norms and certificate hereunder :

Est conforme aux dispositions de la directive « machine » / Machine directive (directive 98/37/EC) et aux réglementations nationales la transposant ;

**Est également conforme aux dispositions des directives européennes suivantes :**

A la Directive Basse Tension / Low voltage directive 73/23/CEE et 93/68/CEE  
A la Directive CEM / Electromagnetic compatibility 89/336/CEE et 93/68/CEE  
et leurs transpositions nationales.

**Est également conforme aux normes européennes, aux normes nationales et aux dispositions techniques l'a concernant.**

*Fait à Toulouse*

*Philippe MARIE / Gérant*

**FEIDER**

OUTILLAGE ELECTRO-STATIONNAIRE  
32, rue Aristide Bergès  
Zone Industrielle  
31270 CUGNAUX - FRANCE  
Tél.+33(0)5 34 508 508 - Fax +33(0)5 34 508 509  
www.feider.fr - infos@feider.fr  
RCS Toulouse 200222545 - Siret 444 574 057 00014

*Année de fabrication 2007*  
Made in PRC